

E2D506

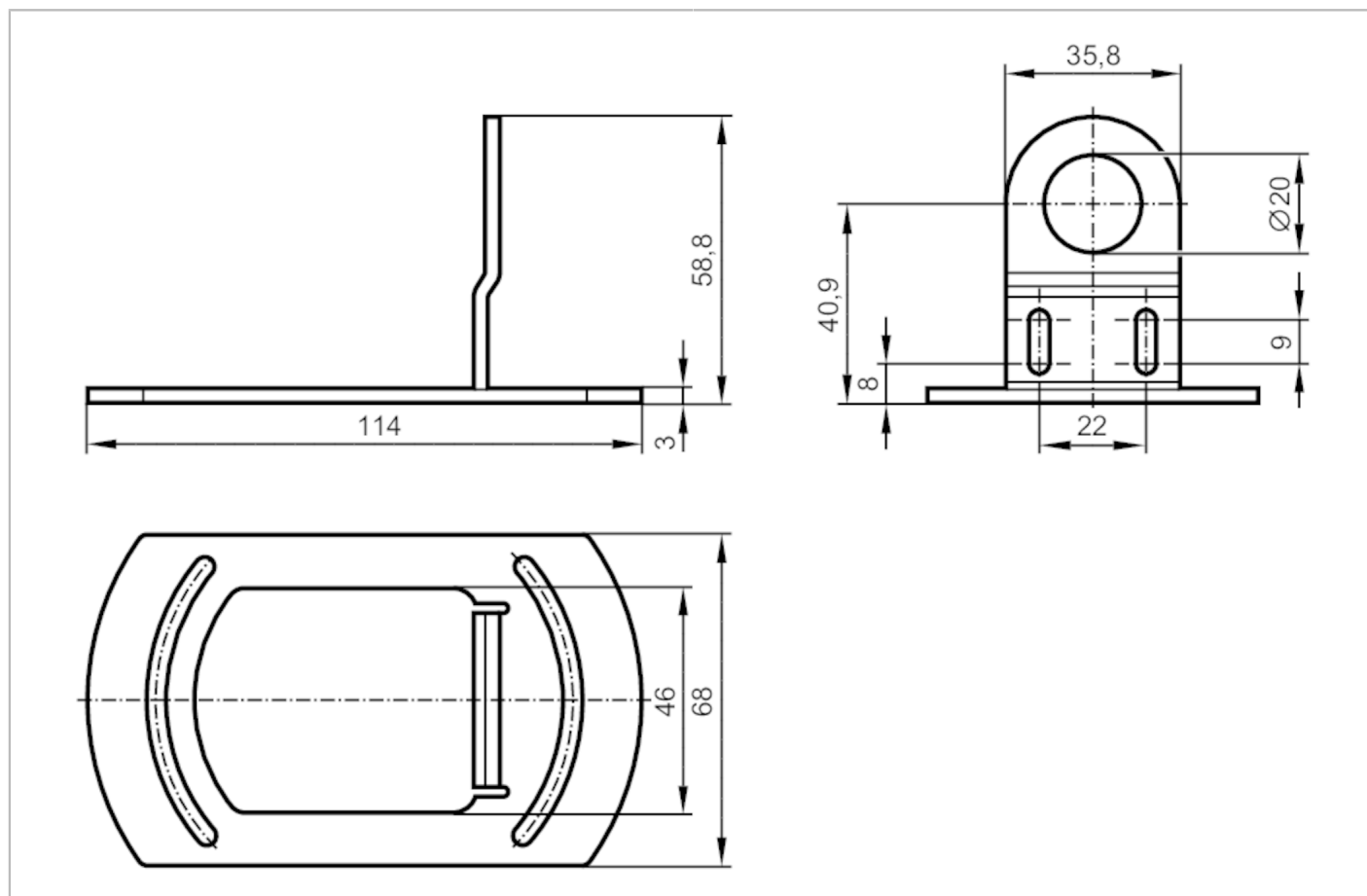

Zestaw montażowy dla oświetlaczy

MOUNTING SET RINGLIGHT / CC



Aplikacja	
Wykonanie	dla oświetlaczy pierścieniowych O2D5, Zacisk montażowy O2I5
Dane mechaniczne	
Waga [g]	246,1
Wymiary [mm]	58,8 x 114 x 68
Materiał	Wspornik montażowy: stal kwasoodporna; Zacisk: stal kwasoodporna
Akcesoria	
Dostarczane elementy	śruby mocujące
Uwagi	
Sztuk w opakowaniu	1 szt.